



F&F Filipowski sp. j.
ul. Konstancyńska 79/81
95-200 Pabianice
tel/fax 42-2152383, 2270971
e-mail: fif@fif.com.pl

CKF-337 CZUJNIK KOLEJNOŚCI I ZANIKU FAZY

bez przewodu neutralnego



www.fif.com.pl

Produkty firmy F&F objęte są 24 miesięczną gwarancją od daty zakupu

Przeznaczenie

Czujnik kolejności i zaniku fazy CKF-337 przeznaczony jest do zabezpieczania silników elektrycznych zasilanych z sieci trójfazowej w przypadkach zaniku napięcia w co najmniej jednej fazie, symetrycznego spadku napięć w trzech fazach lub asymetrii napięć między fazami, groźących zniszczeniem silnika, oraz zabezpieczeniem kierunku obrotów silnika w przypadku zmiany faz przed czujnikiem.

Działanie

Napięcie zasilania sygnalizowane jest świeceniem LED zielonej U. Prawidłowe parametry sieci oraz zamknięty styk przekaźnika załączającego silnik są sygnalizowane świeceniem LED żółtej γ . Zanik napięcia w co najmniej jednej, dowolnej fazie lub asymetria napięciowa między fazami powyżej ustawionego progu - sygnalizowane brakiem świecenia LED żółtej γ przy jednoczesnym świeceniu LED

Uruchomienie

1. Załączyć zasilanie.
2. Świeci LED zielona U i LED żółta γ - kolejność podłączenia zacisków fazowych czujnika prawidłowa - można uruchomić silnik.
3. Świeci LED czerwona Σ - nieprawidłowa kolejność podłączenia zacisków fazowych czujnika.
 - a. Odłączyć zasilanie.
 - b. zmienić kolejność przyłączenia zacisków fazowych czujnika, np. L2 z L3.
 - c. Wykonać czynności wg p. 1 i 2.
4. Nie świeci LED żółta γ przy jednoczesnym świeceniu LED zielonej U:
 - Brak fazy
 - Asymetria napięciowa większa niż asymetria napięciowa zadziałania
5. Świeci LED czerwona Umin - napięcia międzyfazowe poniżej 320V~.

Dane techniczne

zasilanie	3×400V
styk	separowany 1P
prąd obciążenia	<8A
asymetria napięciowa zadziałania	20+60V~
napięcie międzyfazowe zadziałania	<320V~
histereza napięciowa	5V~
opóźnienie wyłączenia - regulowane	0,2+5,0 sek
sygnalizacja zasilania	4×LED
pobór mocy	1,6W
przyłącze	zaciski śrubowe 2,5mm ²
temperatura pracy	-25+50°C
wymiary	3 moduły (52,5mm)
montaż	na szynie TH-35

zielonej U - spowoduje wyłączenie silnika. Wyłączenie silnika nastąpi również w przypadku symetrycznego spadku napięć międzyfazowych we wszystkich trzech fazach poniżej 320V - sygnalizowane świeceniem LED czerwonej Umin. Wyłączenie nastąpi z ustawionym przez użytkownika opóźnieniem (0,2+5sek). Ponowne załączenie nastąpi automatycznie przy spadku asymetrii o 5V poniżej ustawionego progu (tj. o wartość histerezy napięciowej). Przy powyższych anomaliach uruchomienie silnika jest niemożliwe.

W przypadku zmiany kolejności faz przed czujnikiem - sygnalizowanej świeceniem LED czerwonej Σ - powodującej niepożądaną zmianę kierunku wirowania silnika, czujnik nie pozwoli na uruchomienie silnika. Ponowne załączenie jest możliwe po powrocie właściwej kolejności faz.

Uwaga!

Styk przekaźnika przekaźnika pozwala na podłączenie układu sygnalizacji wizualnej lub dźwiękowej informującego o zadziałaniu przekaźnika, tj. wyłączeniu silnika.

Montaż

1. Sprawdzić prawidłową pracę silnika (kierunek obrotów).
2. Odłączyć zasilanie.
3. Zamocować czujnik na szynie w skrzynce rozdzielczej.
4. Do zacisków L1, L2, L3 (2, 4, 6) dołączyć poszczególne zaciski wejściowe sieci trójfazowej stycznika.
5. Styk przekaźnika (zaciski 11-12) włączyć szeregowo w obwód cewki stycznika załączającego silnik w dowolnym miejscu obwodu sterowania.
6. Ustawić próg zadziałania asymetrii oraz czas opóźnienia zadziałania.

Schemat podłączenia

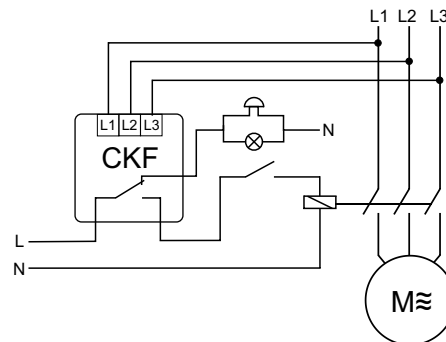
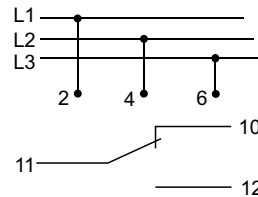

B100705